



**Citizen 7700,7710 Movement Parts (1)**

*Compiled by EmmyWatch - <https://www.emmywatch.com>*

Catalog No. 77-1 ~ 77-2

カタログ番号 77-1 ~ 77-2

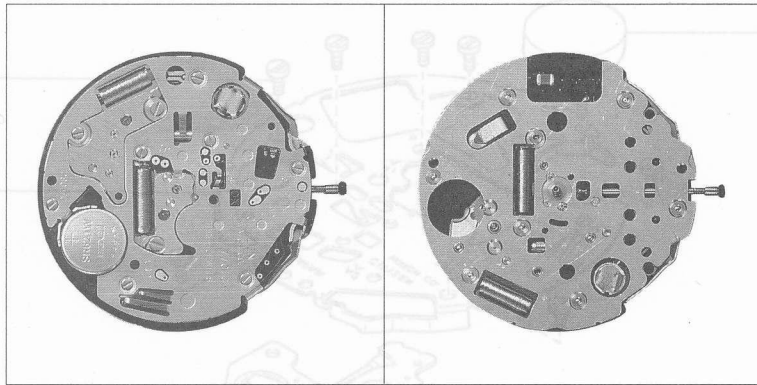

Caliber No. 7701  
 キャリバー No. 7701

# EMMYWATCH

## VINTAGE RESTORATIONS

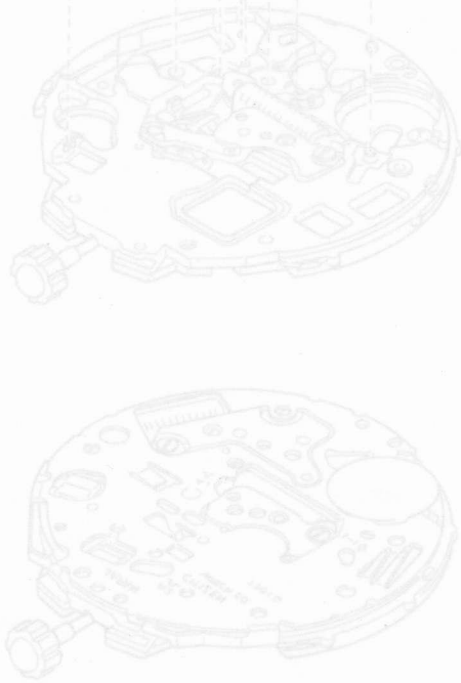

\*1. CAL. 7717781 does not have the  
 buzzer contact spring (903-XX)

\*1. Cal. 7717781には、ブザー接触バネ  
 (903-※※)はありません。

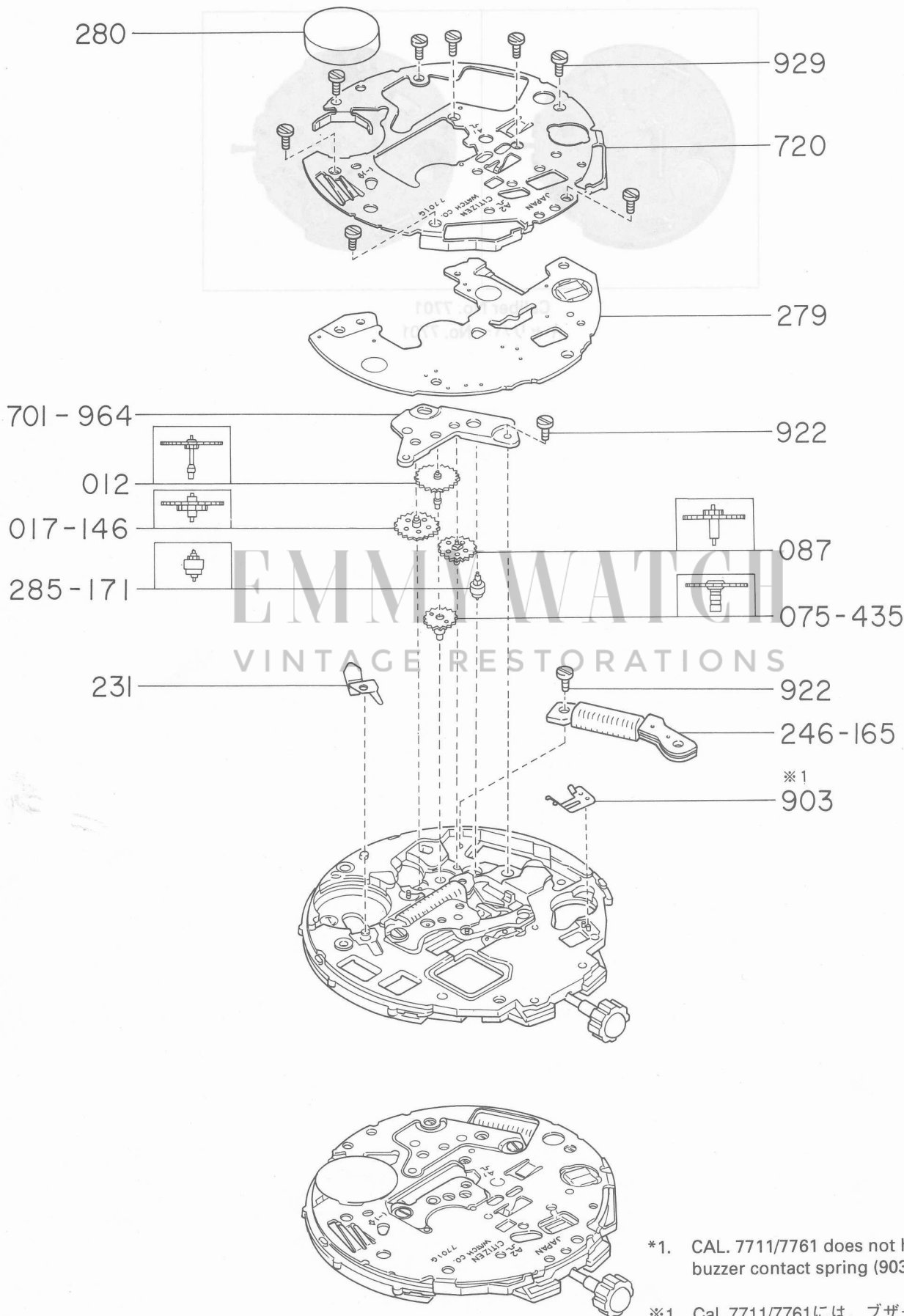

\*1. CAL. 7711/7761 does not have the buzzer contact spring (903-XX)

※1. Cal. 7711/7761には、ブザー接点バネ (903-※※)はありません。

Catalog No. 77-2  
 カタログ番号 77-2

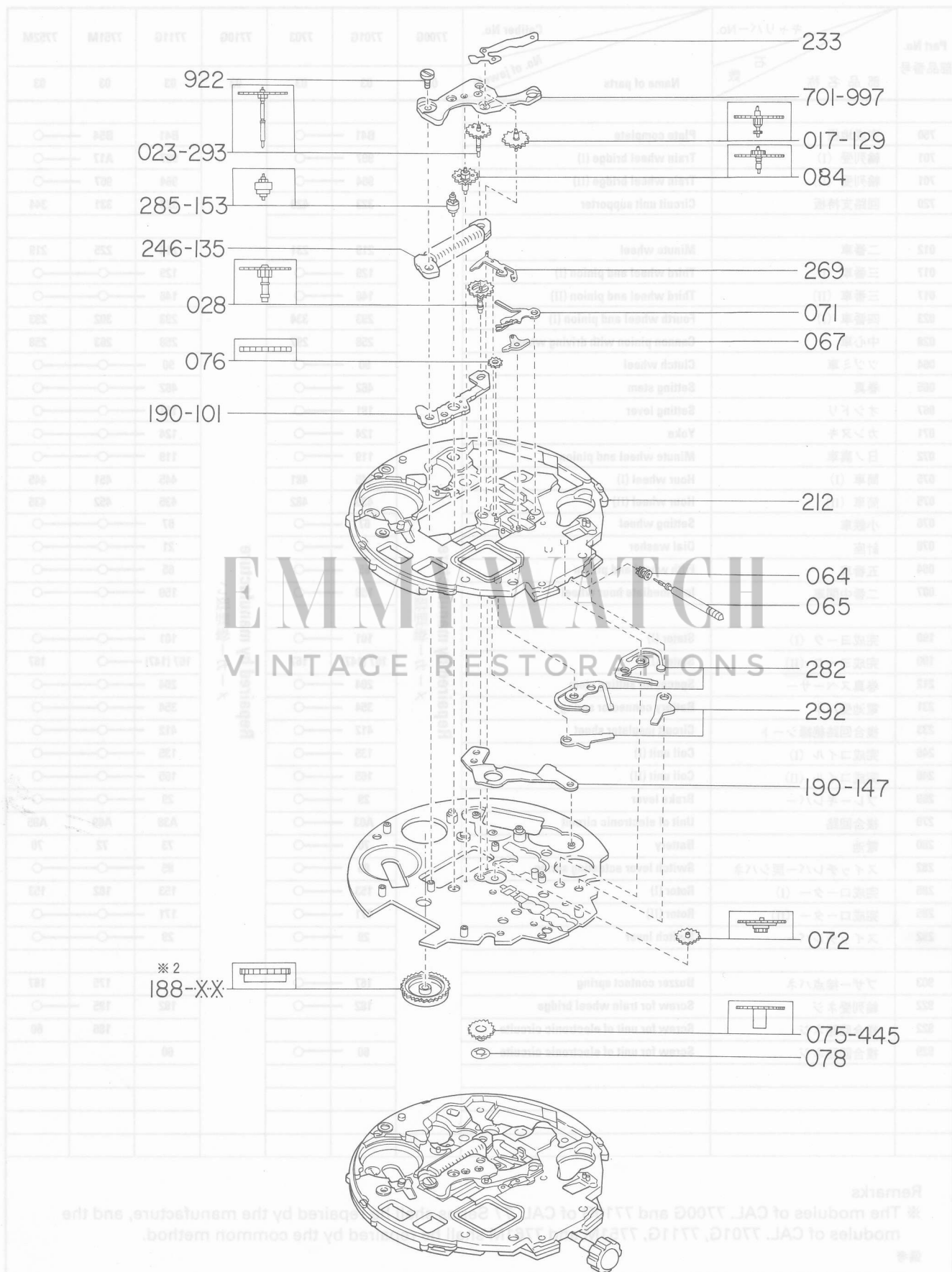

\*2. CAL. 7701/7751 does not have the picture wheel (188-XX).

\*2. Cal. 7701/7751には、絵車(188-※※)はありません。

Part No. 部品番号	キャリバーNo. 石数 部品名称	Caliber No. No. of jewels Name of parts	7700G	7701G	7703	7710G	7711G	7751M	7752M
			03	03	03	03	03	03	03
750	完成地板	Plate complete		B41	—○		B41	B54	—○
701	輪列受 (I)	Train wheel bridge (I)		997	—○		997	A17	—○
701	輪列受 (II)	Train wheel bridge (II)		964	—○		964	967	—○
720	回路支持板	Circuit unit supporter		323	429		324	331	344
012	二番車	Minute wheel		219	231		219	225	219
017	三番車 (I)	Third wheel and pinion (I)		129	—○		129	—○	—○
017	三番車 (II)	Third wheel and pinion (II)		146	—○		146	—○	—○
023	四番車 (I)	Fourth wheel and pinion (I)		293	334		293	302	293
028	中心車	Cannon pinion with driving wheel		258	297		258	263	258
064	ツツミ車	Clutch wheel		90	—○		90	—○	—○
065	巻真	Setting stem		462	—○		462	—○	—○
067	オシドリ	Setting lever		181	—○		181	—○	—○
071	カンヌキ	Yoke		124	—○		124	—○	—○
072	日ノ裏車	Minute wheel and pinion		119	—○		119	—○	—○
075	筒車 (I)	Hour wheel (I)		445	481		445	451	445
075	筒車 (II)	Hour wheel (II)		435	482		435	452	435
076	小鉄車	Setting wheel		67	—○		67	—○	—○
078	針座	Dial washer		21	—○		21	—○	—○
084	五番車	Fifth wheel and pinion		65	—○		65	—○	—○
087	二番中間車	Intermediate hour wheel		159	—○		159	—○	—○
190	完成ヨーク (I)	Stator (I)		101	—○		101	—○	—○
190	完成ヨーク (II)	Stator (II)		167 (147)	167		167 (147)	—○	167
212	巻真スベサー	Spacer for setting stem		204	—○		204	—○	—○
231	電池受バネ	Battery connector spring		354	—○		354	—○	—○
233	複合回路絶縁シート	Circuit insulator sheet		412	—○		412	—○	—○
246	完成コイル (I)	Coil unit (I)		135	—○		135	—○	—○
246	完成コイル (II)	Coil unit (II)		165	—○		165	—○	—○
269	ブレーキレバー	Brake lever		29	—○		29	—○	—○
279	複合回路	Unit of electronic circuit		A03	—○		A38	A69	A85
280	電池	Battery		70	—○		73	72	70
282	スイッチレバー戻シバネ	Switch lever actuating spring		85	—○		85	—○	—○
285	完成ローター (I)	Rotor (I)		153	—○		153	182	153
285	完成ローター (II)	Rotor (II)		171	—○		171	—○	—○
292	スイッチレバー	Switch lever		29	—○		29	—○	—○
903	ブザー接点バネ	Buzzer contact spring		167	—○			175	167
922	輪列受ネジ	Screw for train wheel bridge		182	—○		182	185	—○
922	複合回路ネジ	Screw for unit of electronic circuit						186	60
929	複合回路ネジ	Screw for unit of electronic circuit		60	—○		60		

Repaired by manufacture  
メーカー修理扱い

Repaired by manufacture  
メーカー修理扱い

## Remarks

※ The modules of CAL. 7700G and 7710G of CAL. 77 Series shall be repaired by the manufacture, and the modules of CAL. 7701G, 7711G, 7751M and 7761M shall be repaired by the common method.

## 備考

※CAL. 77系では特殊に、CAL. 7700G/7710Gのモジュールのみメーカー修理扱いとし、その他のCAL. 7701G/7711G/7751M/7761Mについては一般修理扱いとします。

Catalog No. 77-1/-2  
カタログ番号 77-1/-2

Part No. 部品番号	キャリバーNo.	Caliber No.	7761M							
	石数	No. of jewels								
	部品名称	Name of parts								
750	完成地板	Plate complete	B54							
701	輪列受 (I)	Train wheel bridge (I)	A17							
701	輪列受 (II)	Train wheel bridge (II)	967							
720	回路支持板	Circuit unit supporter	332							
012	二番車	Minute wheel	225							
017	三番車 (I)	Third wheel and pinion (I)	129							
017	三番車 (II)	Third wheel and pinion (II)	146							
023	四番車 (I)	Fourth wheel and pinion (I)	302							
028	中心車	Cannon pinion with driving wheel	263							
064	ツヅミ車	Clutch wheel	90							
065	巻真	Setting stem	462							
067	オシドリ	Setting lever	181							
071	カンヌキ	Yoke	124							
072	日ノ裏車	Minute wheel and pinion	119							
075	筒車 (I)	Hour wheel (I)	451							
075	筒車 (II)	Hour wheel (II)	452							
076	小鉄車	Setting wheel	67							
078	針座	Dial washer	21							
084	五番車	Fifth wheel and pinion	65							
087	二番中間車	Intermediate hour wheel	159							
190	完成ヨーク (I)	Stator (I)	101							
190	完成ヨーク (II)	Stator (II)	167 (147)							
212	巻真スベーサー	Spacer for setting stem	204							
231	電池受バネ	Battery connector spring	354							
233	複合回路絶縁シート	Circuit insulator sheet	412							
246	完成コイル (I)	Coil unit (I)	135							
246	完成コイル (II)	Coil unit (II)	165							
269	ブレーキレバー	Brake lever	29							
279	複合回路	Unit of electronic circuit	A70							
280	電池	Battery	39							
282	スイッチレバー戻シバネ	Switch lever actuating spring	85							
285	完成ローター (I)	Rotor (I)	182							
285	完成ローター (II)	Rotor (II)	171							
292	スイッチレバー	Switch lever	29							
922	輪列受ネジ	Screw for train wheel bridge	185							
922	複合回路ネジ	Screw for unit of electronic circuite	186							

Remarks

※ The modules of CAL. 7700G and 7710G of CAL. 77 Series shall be repaired by the manufacture, and the modules of CAL. 7701G, 7711G, 7751M and 7761M shall be repaired by the common method.

備考

※CAL. 77系では特殊に、CAL. 7700G/7710Gのモジュールのみメーカー修理扱いとし、  
その他のCAL. 7701G/7711G/7751M/7761Mについては一般修理扱いとします。